

FICHES TECHNIQUES

# ROLF BENZ KAIA

---



**ROLF  
BENZ**

- Structure intérieure en métal et bois avec fonction de réglage intégrée
- Suspension : Lattes élastiques renforcées à la fibre de verre
- Structure intérieur en métal et bois, fixée avec de la colle mousse de polyuréthane
- Dossier réglable progressivement en inclinaison jusqu'à obtention de la position de relaxation
- Revêtement doublé de non-tissé polyester
- Assise réglable en profondeur
- Assise en mousse moulée à froid, recouverte d'un enrobage de type couette, piquage carreaux cloisonnés, garnissage constitué d'un mélange de bâtonnets de mousse et de fibres de polyester
- Coussin de dossier de type couette, piquage carreaux cloisonnés, garnissage constitué de 80 % bâtonnets de mousse et de 20 % fibres de polyester
- Hauteur d'assise au choix :
  - 41 cm
  - 44 cm
- Piétement en tube d'acier rond finement structuré, thermolaqué mat, deux coloris au choix :
  - RAL 9017 Noir trafic
  - RAL 7022 Gris terre d'ombre

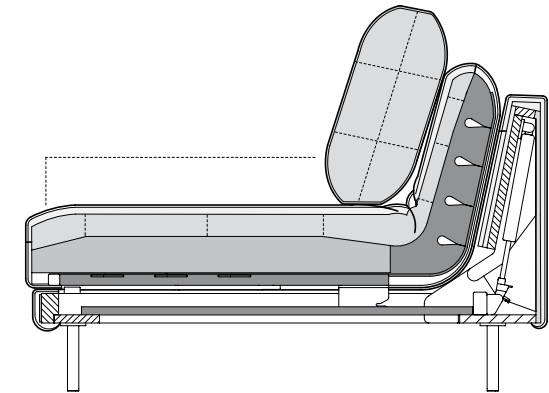

Hauteurs livrables

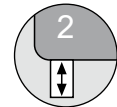

! Garnissage de grande qualité réalisé avec des matières particulièrement souples, ce qui entraîne l'apparition caractéristique d'ondulations/de marques d'assise après utilisation du siège - avec pour conséquence la formation d'ondulations déjà à l'état neuf. Toutes les dimensions indiquées sont approximatives.

**ROLF  
BENZ**

Canapé avec partie latérale et dossier réglable

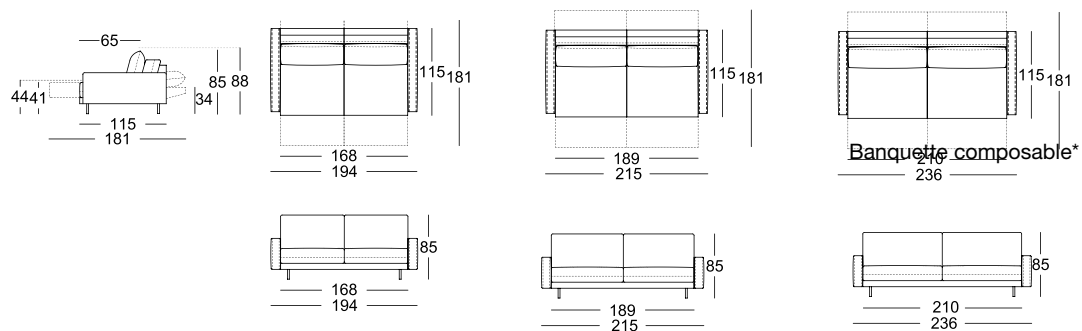

Canapé d'extrémité avec partie latérale et dossier réglable\*

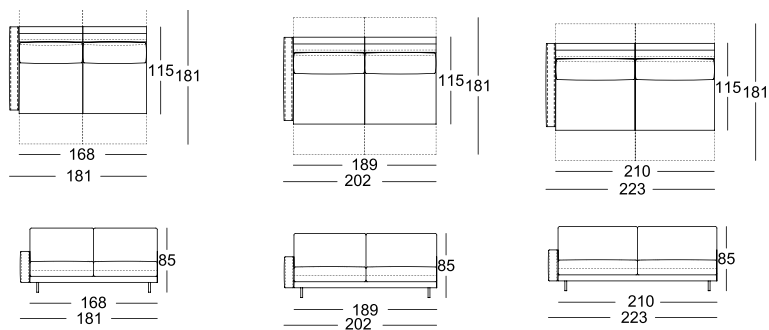

Chaise longue d'extrémité avec partie latérale et dossier réglable\*

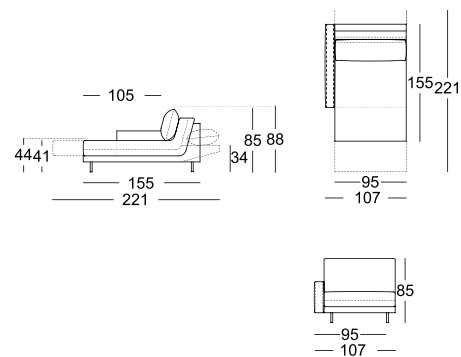

Coussin latéraux/Tête

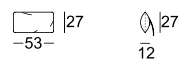

**Exemples de composition:**

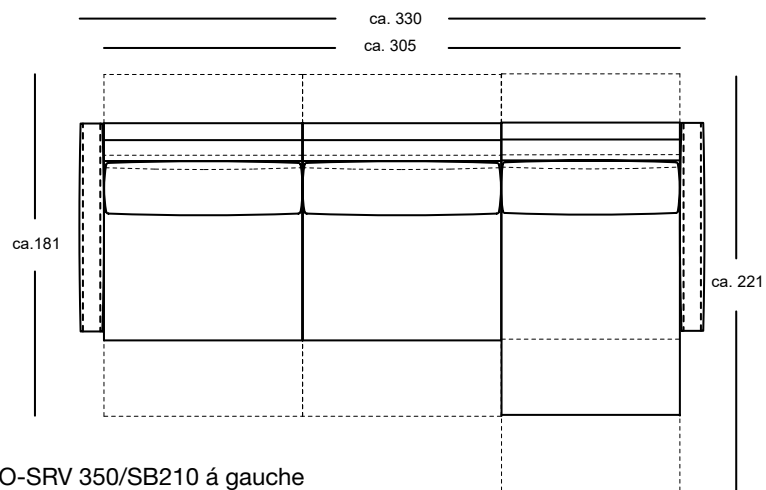

ASO-SRV 350/SB210 à gauche  
ALC-SRV 350/SB95 à droite

\*Ces éléments sont montrés sous une seule forme. Ils existent également en forme inversée.

**ROLF  
BENZ**